

## Kleinkläranlagen aus PolyEthylen

GARANTIE



25 Jahre Behältergarantie



Rüstsatz ziehbar

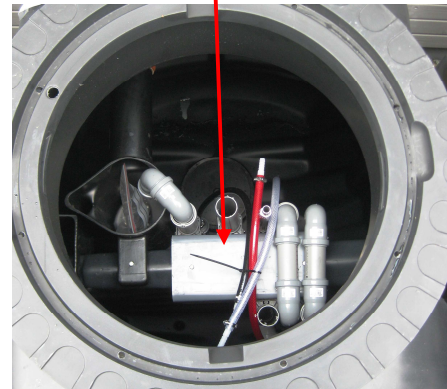

- Geringes Gewicht (max. 300 kg)
- kompakte Quadergeometrie (Breite 1,22 m)  
Bestens zum Einbau in vorh. Rechteckgruben  
geeignet.
- Höchste Stabilität durch gleichbleibende Wandstärke
- Absolut wasserdicht durch monolithische Bauweise
- Besonders einfach einzubauen  
(keine Betonfundament nötig)
- Behältergrößen:  
3.500 L, 4.500 L, 6.000 L
- KLARO-Technik bereits fertig vorinstalliert
- PKW Befahrbarkeits-Set ; LKW-Set optional erhältlich
- 25 Jahre Garantie des Herstellers

# Kleinkläranlagen aus PolyEthylen

## Begehbare Tankabdeckungen und

Wählen Sie Ihre gewünschte begehbare Tankabdeckung mit entsprechender Schachtverlängerung VS 20 oder VS 60. Mit dem Zwischenring kann optional auch eine größere Einbautiefe realisiert werden.



**NEU**



**NEU**



**NEU**



**LKW-befahrbar**  
(Belastungsklasse SLW 30)  
max. Achslast 11,5 t, bestehend aus:  
Zwischenring, Höhe 60 cm  
zusätzlich bauseits Abdeckung  
Klasse D stellen  
Bestell-Nr. JUWR2045 € 199,-  
(nicht für F-LINE- und Trinkwassertanks)

Abdeckung bauseits



## Befahrbare Ausführungen

### PKW-Komplett-Set **NEU**

max. Achslast 2,2 t, bestehend aus:  
Stahldeckel, Schachtverlängerung BS 60 schwere  
Ausführung, Zwischenring zur Lastentkopplung  
Gesamthöhe: 700 - 1100 mm  
Bestell-Nr. JUWR2044 € 499,-



Schema Aufbau PKW-Komplett-Set

Stahldeckel



Schachtverlängerung BS 60 schwere Ausführung



Zwischenring



## Abmessungen PE-MONO, ML

ML 3512

**4 EW**

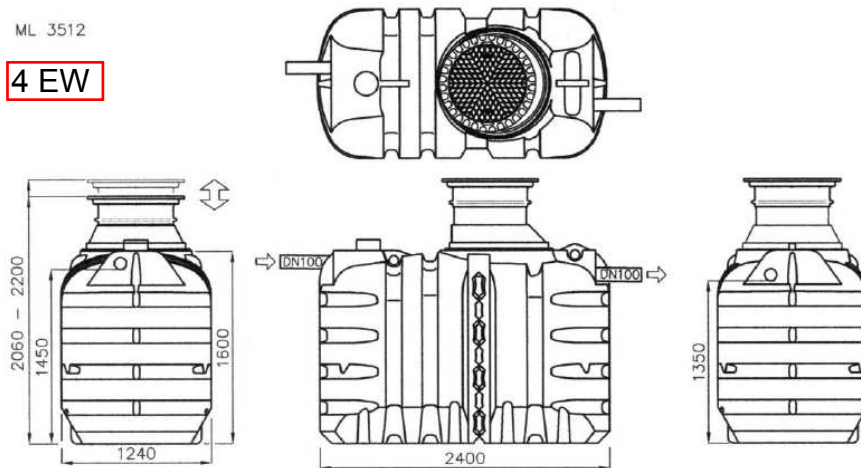

ML 4512

**6 EW**

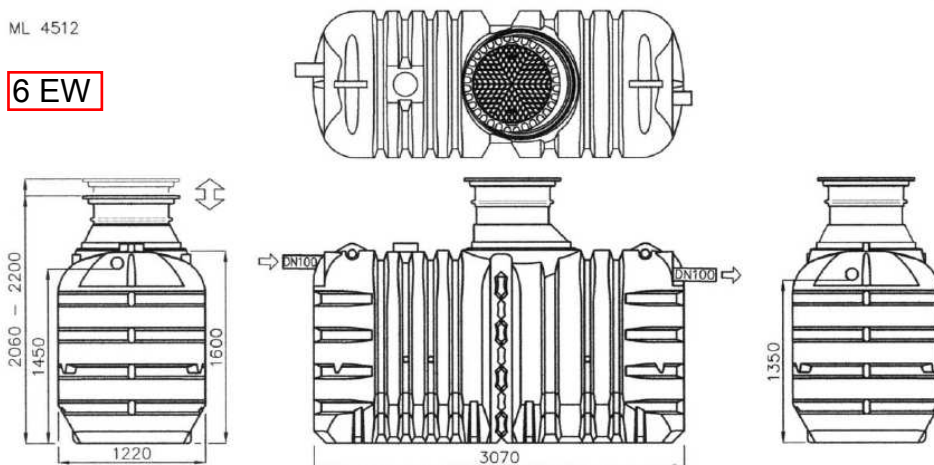

ML 6012

**8 EW**

